

Manifold per strumenti di misura di pressione differenziale

Manifold a 3, 5 valvole

Modelli IV3, IV5

WIKA scheda tecnica AC 09.23



Per ulteriori omologazioni,
vedere pagina 13

Applicazioni

- Valvole di intercettazione, equalizzazione della pressione, spurgo e sfiato per strumenti di misura della pressione differenziale
- Per gas e liquidi anche aggressivi non altamente viscosi e non cristallizzanti, montaggio anche in ambienti aggressivi
- Per le industrie di processo oil&gas, petrolchimica, chimica, energia, trattamento acque e acque reflue

Caratteristiche distintive

- Ridotta usura grazie al design con spillo che non ruota nel bonnet del manifold
- Basso attrito/coppia per un funzionamento fluido del manettino anche ad alta pressione
- Interassi standard di 37 mm e 54 mm, adatti per manometri differenziali WIKA e comunemente utilizzati per trasmettitori da processo
- Sede della valvola testata per la tenuta ermetica conforme a ISO 5208 tasso di perdita A
- Sicurezza sul lavoro aumentata grazie al design del bonnet anti espulsione, specialmente in applicazioni con un carico di alta pressione

Descrizione

Manifold a 3 valvole, modello IV3

Il manifold a 3 valvole è composto da due valvole di intercettazione e una valvola di equalizzazione della pressione. Le prime due separano il processo dallo strumento di pressione differenziale. La valvola di equalizzazione della pressione permette la compensazione tra il lato \oplus e \ominus in modo da evitare la sovrappressione unilaterale durante la messa in servizio e il funzionamento.

Manifold a 5 valvole, modello IV5

A confronto con il manifold a 3 vie, quello a 5 vie è dotato di due valvole di sfiato aggiuntive. Una valvola di sfiato per ciascun lato pressione permette all'operatore di effettuare lo sfiato previsto di uno o due lati di pressione del sistema di misura.



Fig. in alto: modello IV315, manifold a 3 valvole
Fig. in basso: modello IV516, manifold a 5 valvole

Configuratore



Articoli standard



Lo spillo che non ruota durante il suo movimento verticale riduce l'usura degli elementi di tenuta. Questa caratteristica è particolarmente importante nel caso di manovre frequenti delle valvole aumentando considerevolmente la vita della valvola. Lo schema di flusso dei manifold a 5 valvole per misurazione del gas naturale prevede due valvole di equalizzazione della pressione, due valvole di intercettazione e una valvola di sfiato. Ciò consente di misurare in modo ideale la pressione differenziale e garantisce risultati di misura stabili. L'esecuzione per gas naturale, modello IV52N, è disponibile con bonnet a foro passante e a sede morbida, che consente sia la chiusura dello strumento, sia il controllo della portata.

Su richiesta, WIKA offre il servizio di assemblaggio delle valvole con strumenti di misura della pressione e altri accessori, offrendo una soluzione pronta per l'installazione (hook-up).

Panoramica dei modelli per IV3

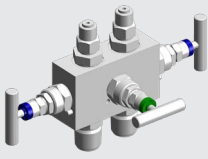
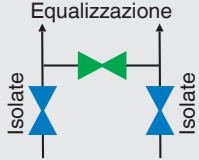
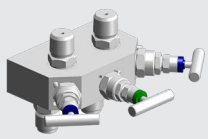
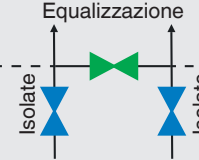
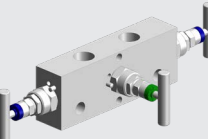
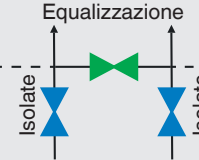
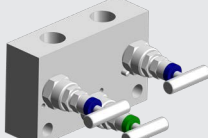
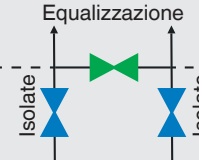
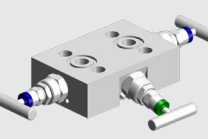
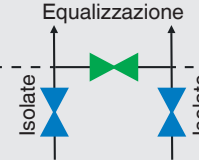
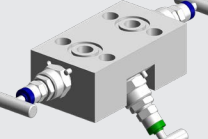
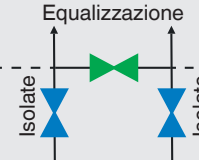
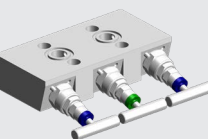
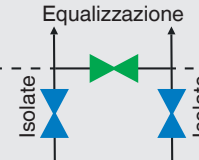
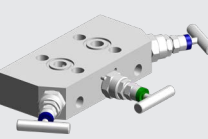
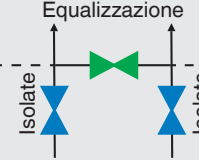
Modello	Descrizione	Diagramma funzionale
	<p>IV304</p> <ul style="list-style-type: none"> Manifold a 3 valvole Interasse sul lato dello strumento: 37 mm [1,46 in] Posizione dei bonnet ad angolo 	
	<p>IV315</p> <ul style="list-style-type: none"> Manifold a 3 valvole Interasse sul lato dello strumento: 54 mm [2,12 in] Posizione del bonnet radiale 	
	<p>IV319</p> <ul style="list-style-type: none"> Manifold a 3 valvole Interasse sul lato dello strumento: 54 mm [2,12 in] Posizione dei bonnet ad angolo 	
	<p>IV313</p> <ul style="list-style-type: none"> Manifold a 3 valvole Interasse sul lato dello strumento: 54 mm [2,12 in] Posizione del bonnet fianco a fianco 	
	<p>IV316</p> <ul style="list-style-type: none"> Manifold a 3 valvole Interasse sul lato dello strumento: 54 mm [2,12 in] Posizione dei bonnet ad angolo Montaggio diretto flangiato 	
	<p>IV318</p> <ul style="list-style-type: none"> Manifold a 3 valvole Interasse sul lato dello strumento: 54 mm [2,12 in] Posizione del bonnet ad angolo, valvola di equalizzazione sotto 45° Montaggio diretto flangiato 	
	<p>IV31V</p> <ul style="list-style-type: none"> Manifold a 3 valvole Interasse sul lato dello strumento: 54 mm [2,12 in] Interasse sul lato di processo: 110 mm [4,33 in] Posizione dei bonnet ad angolo Montaggio diretto flangiato 	
	<p>IV31E</p> <ul style="list-style-type: none"> Manifold a 3 valvole Interasse sul lato dello strumento: 54 mm [2,12 in] Posizione del bonnet radiale Montaggio diretto flangiato 	

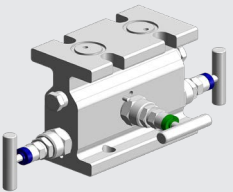
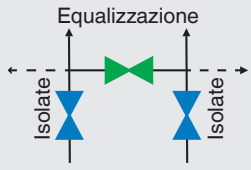
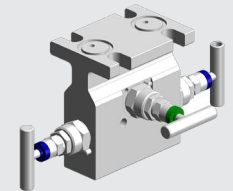
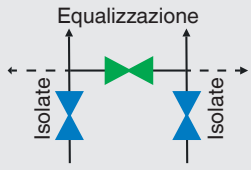
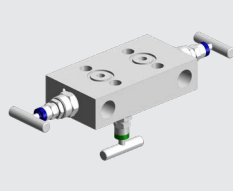
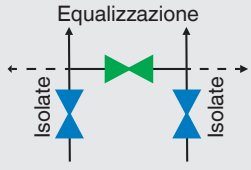
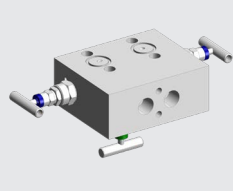
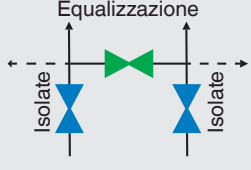
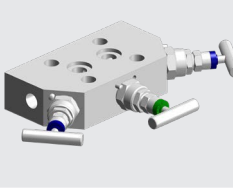
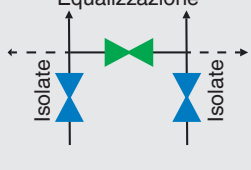
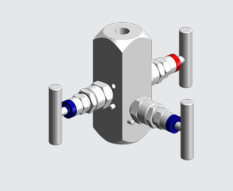
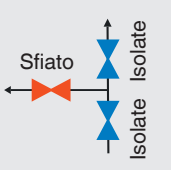
Modello		Descrizione	Diagramma funzionale
	IV31H	<ul style="list-style-type: none"> ■ Manifold a 3 valvole ■ Interasse sul lato dello strumento: 54 mm [2,12 in] ■ Posizione dei bonnet ad angolo ■ Design a H ■ Montaggio diretto flangiato 	
	IV31T	<ul style="list-style-type: none"> ■ Manifold a 3 valvole ■ Interasse sul lato dello strumento: 54 mm [2,12 in] ■ Posizione dei bonnet ad angolo ■ Design a T ■ Montaggio diretto flangiato 	
	IV31D	<ul style="list-style-type: none"> ■ Manifold a 3 valvole ■ Interasse sul lato dello strumento: 54 mm [2,12 in] ■ Posizione del bonnet ad angolo, valvola di equalizzazione sotto 90° ■ Montaggio diretto flangiato con attacchi ad angolo di 90° 	
	IV31S	<ul style="list-style-type: none"> ■ Manifold a 3 valvole ■ Interasse sul lato dello strumento: 54 mm [2,12 in] ■ Posizione dei bonnet ad angolo ■ Montaggio diretto flangiato con attacchi ad angolo di 90° ■ Design speciale per pannelli in involucri protettivi (enclosure) 	
	IV31R	<ul style="list-style-type: none"> ■ Manifold a 3 valvole ■ Interasse sul lato dello strumento: 54 mm [2,12 in] ■ Posizione del bonnet radiale ■ Montaggio a flangia integrale 	
	IV3D9	<ul style="list-style-type: none"> ■ Manifold a 3 valvole ■ Configurazione a doppio blocco e sfiato ■ Posizione dei bonnet ad angolo 	

Panoramica dei modelli per IV5

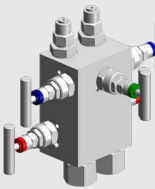
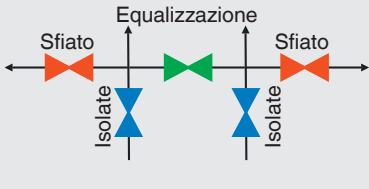
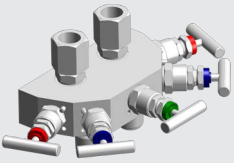
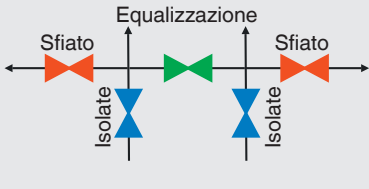
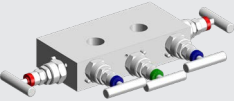
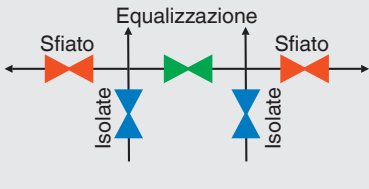
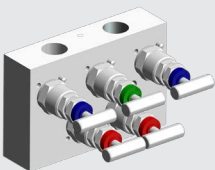
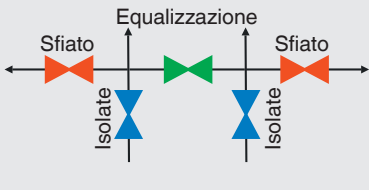
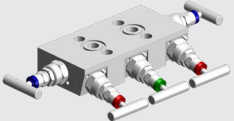
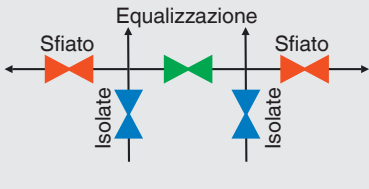
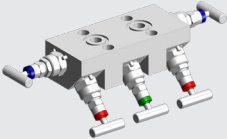
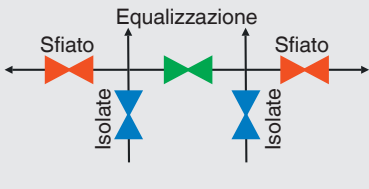
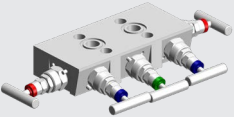
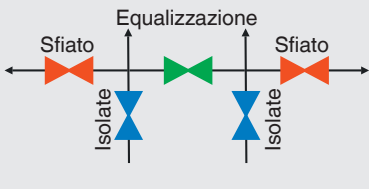
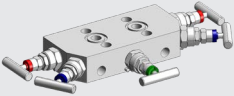
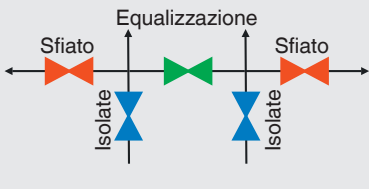
Modello	Descrizione	Diagramma funzionale
	IV504 <ul style="list-style-type: none"> Manifold a 5 valvole Interasse sul lato dello strumento: 37 mm [1,46 in] Posizione dei bonnet ad angolo 	
	IV515 <ul style="list-style-type: none"> Manifold a 5 valvole Interasse sul lato dello strumento: 54 mm [2,12 in] Posizione del bonnet radiale 	
	IV519 <ul style="list-style-type: none"> Manifold a 5 valvole Interasse sul lato dello strumento: 54 mm [2,12 in] Posizione dei bonnet ad angolo 	
	IV513 <ul style="list-style-type: none"> Manifold a 5 valvole Interasse sul lato dello strumento: 54 mm [2,12 in] Posizione del bonnet fianco a fianco 	
	IV516 <ul style="list-style-type: none"> Manifold a 5 valvole Interasse sul lato dello strumento: 54 mm [2,12 in] Posizione dei bonnet ad angolo Montaggio diretto flangiato 	
	IV518 <ul style="list-style-type: none"> Manifold a 5 valvole Interasse sul lato dello strumento: 54 mm [2,12 in] Posizione dei bonnet ad angolo, valvole di spurgo e sfiato ed equalizzazione sotto 45° Montaggio diretto flangiato 	
	IV51V <ul style="list-style-type: none"> Manifold a 5 valvole Interasse sul lato dello strumento: 54 mm [2,12 in] Interasse sul lato di processo: 110 mm [4,33 in] Posizione dei bonnet ad angolo Montaggio diretto flangiato 	
	IV51E <ul style="list-style-type: none"> Manifold a 5 valvole Interasse sul lato dello strumento: 54 mm [2,12 in] Posizione del bonnet radiale Montaggio diretto flangiato 	

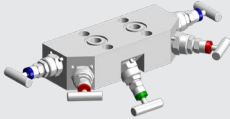
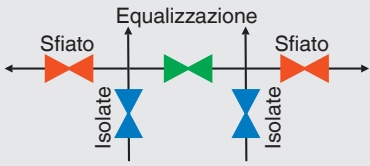
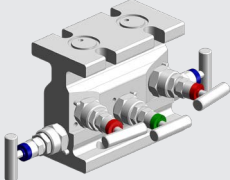
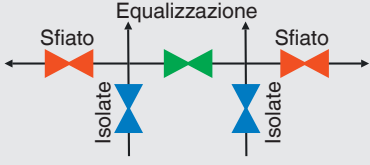
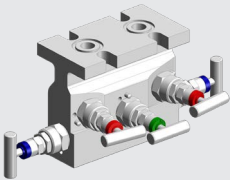
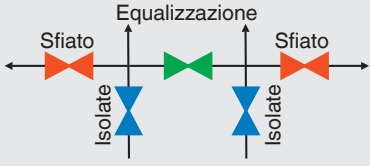
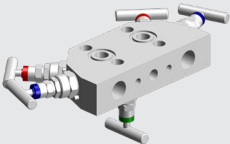
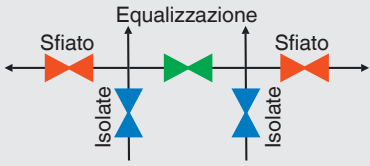
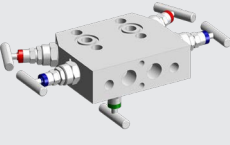
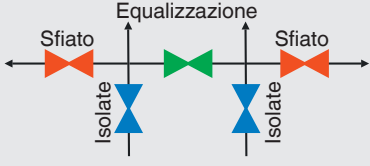
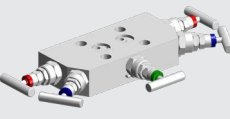
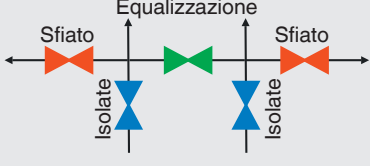
Modello	Descrizione	Diagramma funzionale
	<p>IV51G</p> <ul style="list-style-type: none"> Manifold a 5 valvole Interasse sul lato dello strumento: 54 mm [2,12 in] Posizione del bonnet radiale, valvola di equalizzazione sotto 45° Montaggio diretto flangiato 	
	<p>IV51H</p> <ul style="list-style-type: none"> Manifold a 5 valvole Interasse sul lato dello strumento: 54 mm [2,12 in] Posizione dei bonnet ad angolo Design a H Montaggio diretto flangiato 	
	<p>IV51T</p> <ul style="list-style-type: none"> Manifold a 5 valvole Interasse sul lato dello strumento: 54 mm [2,12 in] Posizione dei bonnet ad angolo Design a T Montaggio diretto flangiato 	
	<p>IV51D</p> <ul style="list-style-type: none"> Manifold a 5 valvole Interasse sul lato dello strumento: 54 mm [2,12 in] Posizione del bonnet radiale, valvola di equalizzazione sotto 90° Montaggio diretto flangiato con attacchi ad angolo di 90° 	
	<p>IV51S</p> <ul style="list-style-type: none"> Manifold a 5 valvole Interasse sul lato dello strumento: 54 mm [2,12 in] Posizione del bonnet radiale, valvola di equalizzazione sotto 90° Montaggio diretto flangiato con attacchi ad angolo di 90° Design speciale per involucri protettivi 	
	<p>IV51R</p> <ul style="list-style-type: none"> Manifold a 5 valvole Interasse sul lato dello strumento: 54 mm [2,12 in] Posizione del bonnet radiale Montaggio a flangia integrale 	

Panoramica dei modelli per IV5 con schema di flusso per misurazione del gas naturale

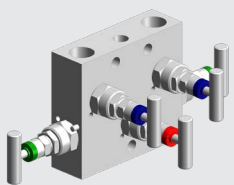
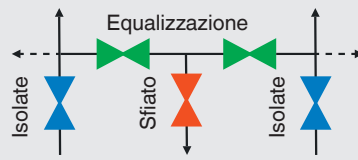
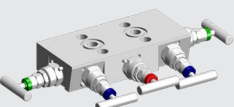
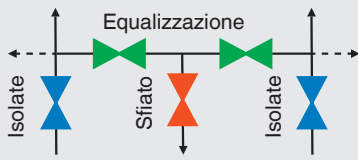
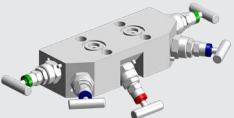
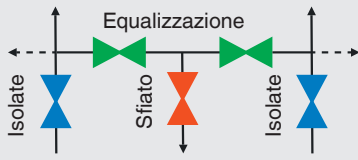
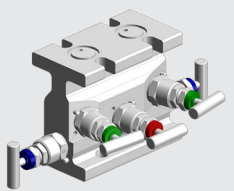
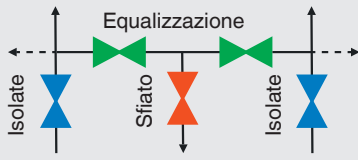
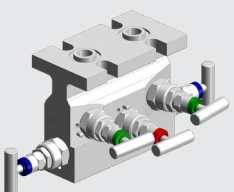
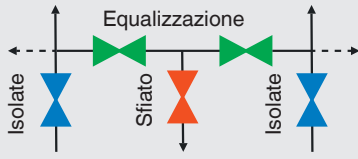
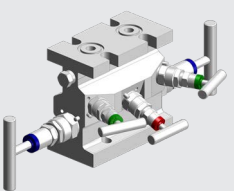
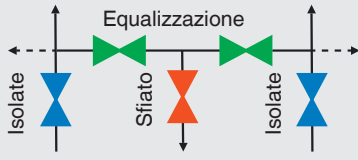
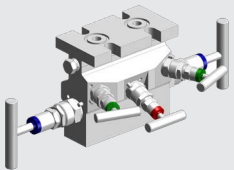
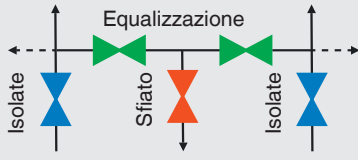
Modello	Descrizione	Diagramma funzionale
	<ul style="list-style-type: none"> Manifold a 5 valvole Interasse sul lato dello strumento: 54 mm [2,12 in] Posizione dei bonnet ad angolo 	
	<ul style="list-style-type: none"> Manifold a 5 valvole Interasse sul lato dello strumento: 54 mm [2,12 in] Interasse sul lato di processo: 110 mm [4,33 in] Posizione dei bonnet ad angolo Montaggio diretto flangiato 	
	<ul style="list-style-type: none"> Manifold a 5 valvole Interasse sul lato dello strumento: 54 mm [2,12 in] Posizione del bonnet radiale, valvola di spurgo e sfiato sotto 45° Montaggio diretto flangiato 	
	<ul style="list-style-type: none"> Manifold a 5 valvole Interasse sul lato dello strumento: 54 mm [2,12 in] Posizione dei bonnet ad angolo Design a H Montaggio diretto flangiato 	
	<ul style="list-style-type: none"> Manifold a 5 valvole Interasse sul lato dello strumento: 54 mm [2,12 in] Posizione dei bonnet ad angolo Design a T Montaggio diretto flangiato 	
	<ul style="list-style-type: none"> Manifold a 5 valvole Interasse sul lato dello strumento: 54 mm [2,12 in] Posizione dei bonnet ad angolo Design a H Montaggio diretto flangiato Bonnet a foro passante e a sede morbida per gas naturale 	
	<ul style="list-style-type: none"> Manifold a 5 valvole Interasse sul lato dello strumento: 54 mm [2,12 in] Posizione dei bonnet ad angolo Design a T Montaggio diretto flangiato Bonnet a foro passante e a sede morbida per gas naturale 	

Specifiche tecniche

Informazioni di base	
Esecuzioni di base	<ul style="list-style-type: none"> ■ Stelo valvola anti-espulsione ■ Punta dello spillo a bassa usura, non rotante ■ Tenuta posteriore metallica (back seat)
Esecuzioni speciali	<ul style="list-style-type: none"> ■ Senza ■ Per ossigeno, esente da oli e grassi ■ ASME B31.1, power piping (disponibile solo con set di guarnizioni in grafite) ■ Design dielettrico ¹⁾ ■ Adattatore di processo corto, non stabilizzato ¹⁾ ■ Adattatore di processo lungo, stabilizzato ¹⁾
Interasse sul lato dello strumento	<ul style="list-style-type: none"> ■ 37 mm [1,46 in] ■ 54 mm [2,12 in], pattern standard ■ 54 mm [2,12 in], schema di flusso per misurazione del gas naturale
Normative utilizzate	
Esecuzione di base	<ul style="list-style-type: none"> ■ MSS SP-99, valvole per strumenti di misura ■ MSS SP-105, valvole per strumenti per applicazioni di codice ■ ASME B16.34, valvole - flangiate, con filettatura ed estremità a saldare ■ ASME B1.20.1, filettature gas, uso generale (pollici) ■ ASME B31.3, process piping ■ ASME BPVC, sezione VIII, divisione 1
Esecuzione speciale	<ul style="list-style-type: none"> ■ Senza ■ ISO 10497, API 6FA e API 607, prova di tipo per la sicurezza antincendio ■ TA-Luft (VDI 2440) e ISO 15848-1, prova di tipo per fugitive emission
Prove	MSS SP-61, prova di pressione delle valvole
Prove speciali	<ul style="list-style-type: none"> ■ Senza ■ API 598, ispezione e prova valvole ■ ISO 5208, valvole industriali - test in pressione di valvole metalliche con tasso di perdita A
Requisiti dei materiali	NACE MR0175 / ISO 15156, utilizzo in ambienti che contengono H ₂ S nella produzione di petrolio e gas
Requisiti dei materiali speciali	<ul style="list-style-type: none"> ■ Senza ■ NORSOK M-630, specifica per l'utilizzo in tubazioni (Norvegia)
Marcatura	MSS SP-25, sistema di marcatura standard per valvole
Montaggio	<ul style="list-style-type: none"> ■ Senza fori di montaggio ■ Adatta per staffa di montaggio, con fori di montaggio ²⁾

1) Disponibile solo per il modello IV52N

2) Per le staffe di montaggio disponibili, vedere „Accessories“

Bonnet

Posizione dei bonnet

- Ad angolo
- Ad angolo, valvola di equalizzazione sotto 45°
- Ad angolo, valvole di spurgo e sfiato ed equalizzazione sotto 45°
- Radiale
- Radiale, valvola di equalizzazione sotto 45°
- Radiale, valvola di spurgo e sfiato sotto 45°
- Radiale, valvola di equalizzazione sotto 90°
- Fianco a fianco

Bonnet	
Design del bonnet	<ul style="list-style-type: none"> ■ Bonnet avvitato, dimensioni del foro di 4 mm [0,16 in] ■ Bonnet con manettino esteso, dimensioni del foro di 4 mm [0,16 in] ■ Bonnet mini, dimensioni del foro di 4 mm [0,16 in] ■ Bonnet criogenico per temperature del fluido fino a -196 °C [-320 °F], dimensioni del foro di 4 mm [0,16 in] ■ Bonnet OS&Y, bullonato, dimensioni del foro di 8 mm [0,31 in]¹⁾ ■ Bonnet bullonato, dimensioni del foro di 8 mm [0,31 in] ■ Bonnet a foro passante e a sede morbida per gas naturale, solo per modello IV52N <p>→ Per le versioni del bonnet, vedere pagina 10</p>
Varianti del bonnet	<ul style="list-style-type: none"> ■ Senza ■ Anti-manomissione per valvola d'intercettazione, equalizzazione di pressione e sfiato, lucchetto non incluso ■ Anti-manomissione per valvola d'intercettazione, equalizzazione di pressione e sfiato, lucchetto incluso ■ Anti-manomissione per valvola di equalizzazione di pressione e sfiato, lucchetto non incluso ■ Anti-manomissione per valvola di equalizzazione di pressione e sfiato, lucchetto incluso ■ Anti-manomissione per valvola di sfiato, lucchetto non incluso ■ Anti-manomissione per valvola di sfiato, lucchetto incluso ■ Manettino a T piccolo ■ Manettino a T in acciaio inox 316L (1.4404)

1) Test di tipo per la sicurezza antincendio conforme a ISO 10497, API 6FA e API 607

Attacco al processo / attacco dello strumento			
Standard	<ul style="list-style-type: none"> ■ Attacco filettato conforme a ANSI B1.20.1, codice NPT ■ Attacco filettato conforme a ISO 228-1, codice G ■ Attacco girevole ■ Attacco a saldare ■ Raccordo a compressione ■ Attacco flangiato a norma IEC 61518, forma A o B¹⁾ ■ Design speciale per involucri protettivi ■ Attacchi ad angolo di 90° ■ Montaggio a flangia diretto 		
Dimensione	<table border="0" style="width: 100%;"> <tr> <td style="width: 50%; vertical-align: top;"> <ul style="list-style-type: none"> ■ ¼ NPT ■ ⅜ NPT ■ ½ NPT ■ ¾ NPT </td> <td style="width: 50%; vertical-align: top;"> <ul style="list-style-type: none"> ■ G ¼ ■ G ⅜ ■ G ½ ■ G ¾ </td> </tr> </table>	<ul style="list-style-type: none"> ■ ¼ NPT ■ ⅜ NPT ■ ½ NPT ■ ¾ NPT 	<ul style="list-style-type: none"> ■ G ¼ ■ G ⅜ ■ G ½ ■ G ¾
<ul style="list-style-type: none"> ■ ¼ NPT ■ ⅜ NPT ■ ½ NPT ■ ¾ NPT 	<ul style="list-style-type: none"> ■ G ¼ ■ G ⅜ ■ G ½ ■ G ¾ 		
Attacco sfiato	<ul style="list-style-type: none"> ■ ¼ NPT femmina, tappo incluso ■ ½ NPT femmina, tappo incluso ■ ¼ NPT femmina con bleeder installato ■ G ¼ femmina, tappo incluso ■ G ½ femmina, tappo incluso ■ ¼ NPT femmina, tappo incluso con bleeder installato 		

1) Disponibili bulloni filettati per attacchi flangiati:
- Acciaio al carbonio, 8.8, inclusi nella fornitura, ma non pre-installati
- Acciaio inox, A4-70, vedere „Accessories“

Condizioni operative	
Pressione operativa ammessa	<ul style="list-style-type: none"> ■ ≤ 3.000 psi o ≤ 206 bar ■ ≤ 6.000 psi o ≤ 420 bar ■ ≤ 10.000 psi o ≤ 690 bar ¹⁾
Limiti di pressione e temperatura	<p>I limiti della pressione e della temperatura operative dipendono dalla versione e dal materiale delle guarnizioni.</p> <p>→ Per il diagramma, vedere a pagina 12</p>

1) Non disponibile per attacchi flangiati. Disponibile solo con materiale del set di guarnizioni in PTFE, vedere pagina 12

Materiale	
Parti a contatto con il fluido	
Corpo della valvola, corpo del bonnet	<ul style="list-style-type: none"> <li style="width: 33%;">■ Acciaio inox 316/316L (1.4401/1.4404) <li style="width: 33%;">■ Acciaio inox 6Mo (1.4547) <li style="width: 33%;">■ Duplex F51 (1.4462) <li style="width: 33%;">■ Acciaio inox 321 (1.4541) <li style="width: 33%;">■ Super Duplex F55 (1.4501) <li style="width: 33%;">■ Monel 400 (2.4360) <li style="width: 33%;">■ Inconel 625 (2.4856) <li style="width: 33%;">■ Hastelloy C276 (2.4819) <li style="width: 33%;">■ Incoloy 825 (2.4858)
Punta dello spillo	<ul style="list-style-type: none"> <li style="width: 33%;">■ Acciaio inox 316/316L (1.4401/1.4404) <li style="width: 33%;">■ Duplex F51 (1.4462) <li style="width: 33%;">■ Monel 400 (2.4360) <li style="width: 33%;">■ Inconel 625 (2.4856) <li style="width: 33%;">■ Hastelloy C276 (2.4819) <li style="width: 33%;">■ Riporto in stellite 6
Set di guarnizioni	<ul style="list-style-type: none"> ■ PTFE, campo di temperatura: -55 ... +204 °C [-67 ... +400 °F] ■ PTFE polare, campo di temperatura: -70 ... +204 °C [-94 ... +400 °F] ■ Grafite, campo di temperatura: -55 ... +500 °C [-67 ... +932 °F] ■ Grafite SIGRAFLEX® ZX, qualità nucleare, campo di temperatura: -55 ... +500 °C [-67 ... +932 °F] ■ FKM ¹⁾, campo di temperatura: -29 ... +180 °C [-20 ... +356 °F] ■ FKM AED ¹⁾²⁾, campo di temperatura: -46 ... +180 °C [-50 ... +356 °F] ■ RTFE ³⁾, campo di temperatura: -55 ... +180 °C [-67 ... +356 °F]
Parti non a contatto con il fluido	
Premiboccola, stelo della valvola, boccola di tenuta, controdado, spina di bloccaggio	Acciaio inox
Manettino a T	<ul style="list-style-type: none"> ■ Acciaio inox 303 (1.4305) ■ Acciaio inox 316/316L (1.4401/1.4404)

1) Disponibile solo per bonnet miniaturizzato

2) Decompressione anti-esplosiva

3) PTFE rinforzato, materiale per il certificato opzionale "Protezione dalle emissioni conforme a TA-Luft (VDI 2440) e ISO15848-1"

Design del bonnet

Bonnet avvitato

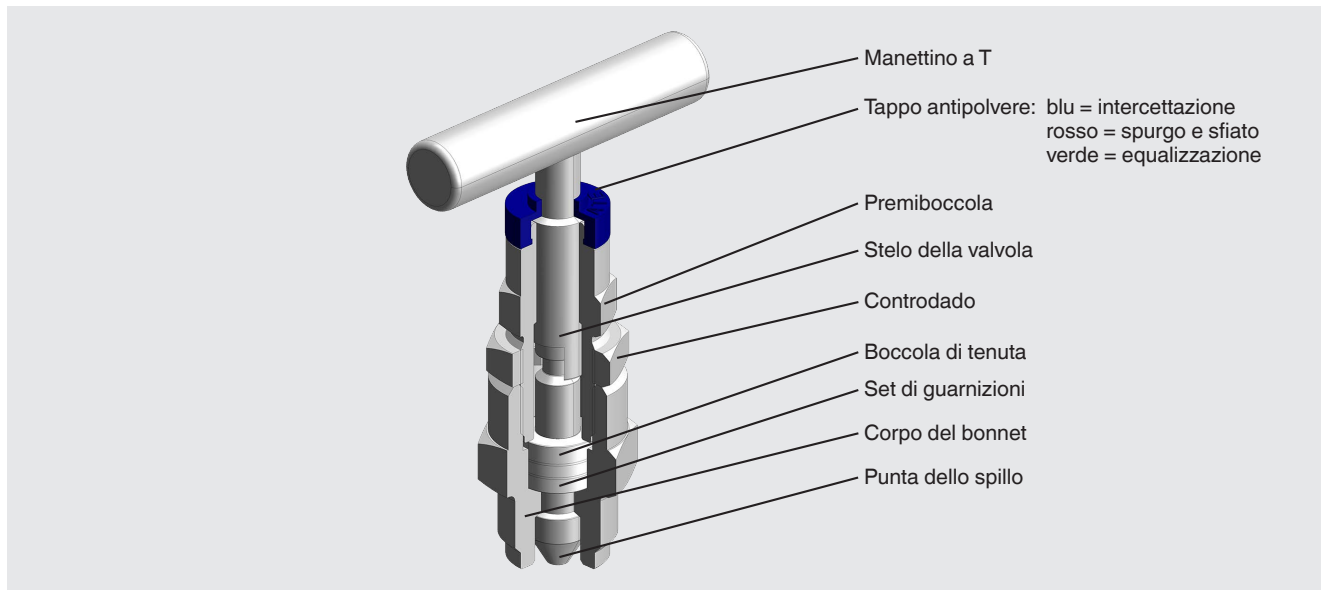

Bonnet con manettino esteso



Bonnet mini



Bonnet criogenico



Bonnet OS&Y

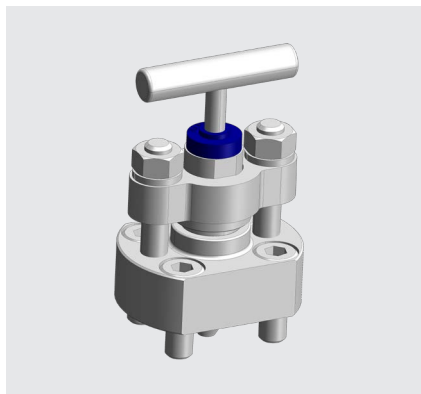

Bonnet bullonato

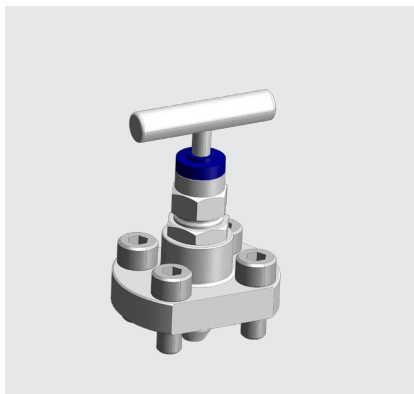

Bonnet per il montaggio a pannello



Bonnet a foro passante e a sede morbida per gas naturale, solo per modello IV52N

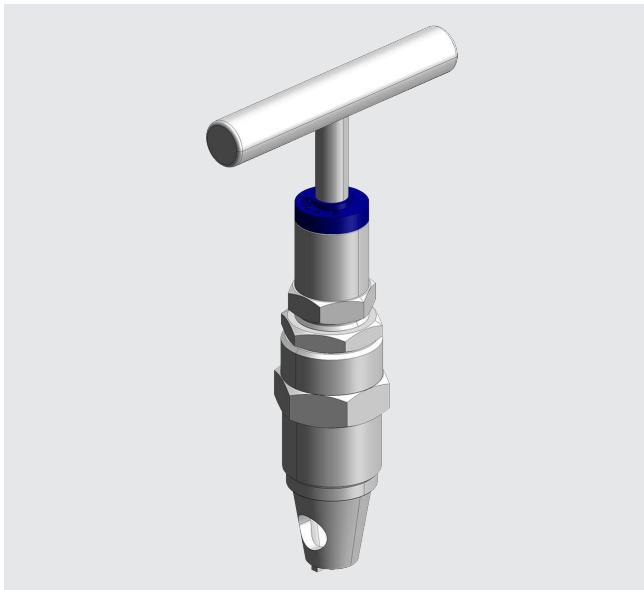

Varianti del bonnet

Variante anti-manomissione

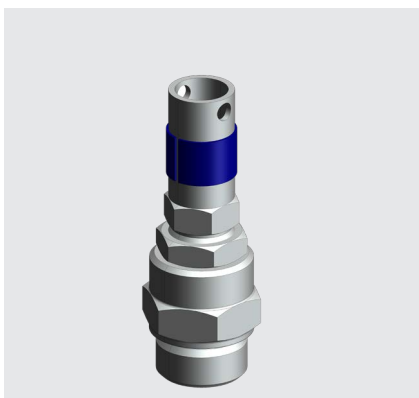

Variante anti-manomissione con lucchetto

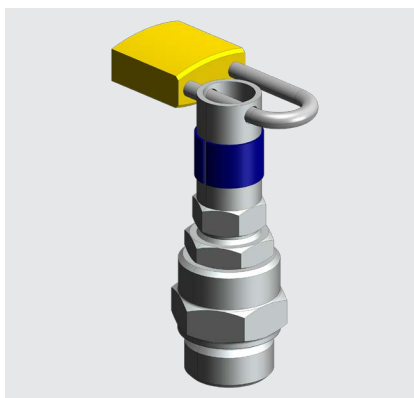

Accessorio: chiave anti-manomissione



n. d'ordine: 81640006

La chiave anti-manomissione è inclusa nello scopo di fornitura per le varianti anti-manomissione.

Diagramma pressione e temperatura

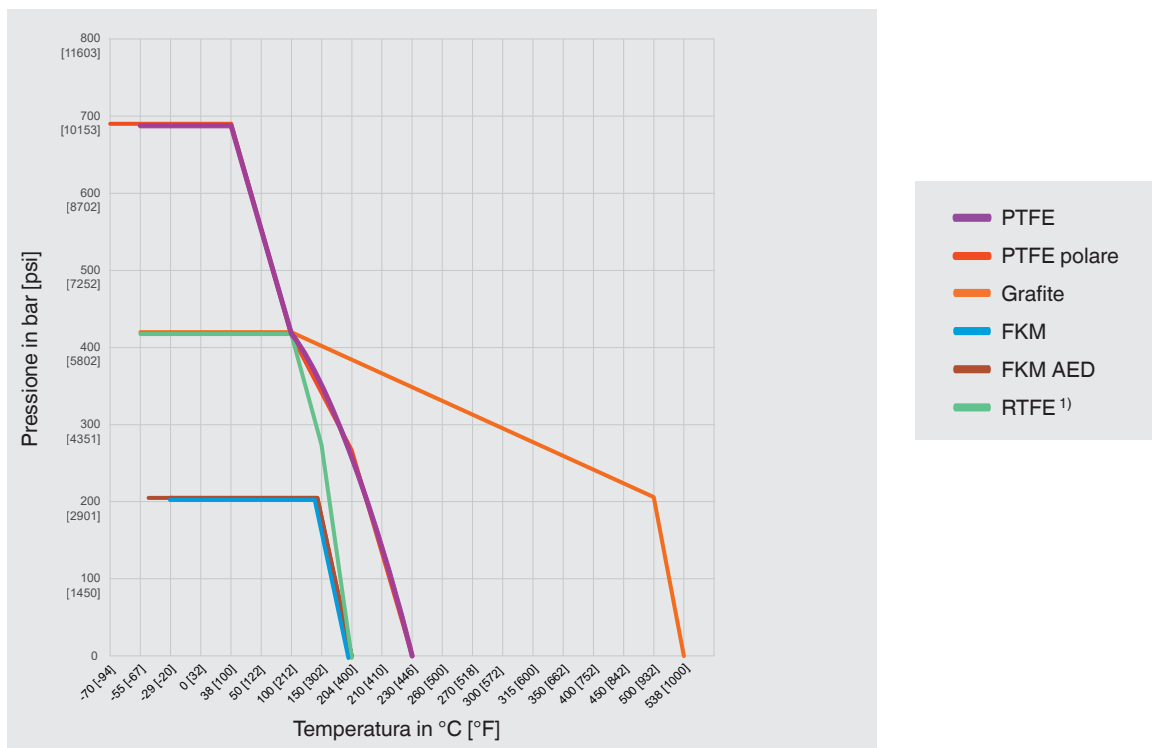

Set di guarnizioni	Pressione operativa max. ammessa alle temperature definite			
	Temperatura minima	Temperatura di 0 °C [32 °F]	Temperatura di 20 °C [68 °F]	Temperatura massima
PTFE	690 bar a -55°C	690 bar	690 bar	276 bar a 204°C
	10.000 psi a -67°F	10.000 psi	10.000 psi	4.000 psi a 400°F
PTFE polare	690 bar a -70°C	690 bar	690 bar	276 bar a 204°C
	10.000 psi a -94°F	10.000 psi	10.000 psi	4.000 psi a 400°F
Grafite o grafite SIGRAFLEX® ZX	420 bar a -55°C	420 bar	420 bar	206 bar a 500°C
	6.000 psi a -67°F	6.000 psi	6.000 psi	2.987 psi a 932°F
FKM	206 bar a -29°C	206 bar	206 bar	206 bar a 180°C
	2.987 psi a -20°F	2.987 psi	2.987 psi	2.987 psi a 356°F
FKM AED	206 bar a -46°C	206 bar	206 bar	206 bar a 180°C
	2.987 psi a -50°F	2.987 psi	2.987 psi	2.987 psi a 356°F
RTFE 1)	420 bar a -55°C	420 bar	420 bar	276 bar a 180°C
	6.000 psi a -67°F	6.000 psi	6.000 psi	4.000 psi a 356°F

1) PTFE rinforzato, materiale per il certificato opzionale "Protezione dalle emissioni conforme a TA-Luft (VDI 2440) e ISO15848-1"

La tabella in alto fornisce informazioni sui dati caratteristici della guarnizione per i rispettivi parametri di processo. Al fine di massimizzare la vita media, si sconsiglia un funzionamento continuo della valvola ai limiti di temperatura.

La temperatura minima di progettazione per la maggior parte delle valvole a spillo è di -55 °C [-67 °F]. Alcune versioni presentano altre temperature di design a causa delle specifiche del materiale.

In caso di utilizzo a temperature operative permanentemente basse ≤ -55 °C [≤ -67 °F], è necessaria una speciale esecuzione polare.

Omologazioni opzionali

Logo	Descrizione	Paese
	EAC Direttiva PED (Pressure Equipment Directive)	Comunità economica eurasiatica
-	Bureau Veritas Navale, costruzione di navi (es. offshore)	Internazionale
-	CRN Sicurezza (es. sicurezza elettrica, sovrappressione, ...)	Canada

Dichiarazione del fabbricante

Logo	Descrizione
-	Informazioni sulla PED (direttiva per i recipienti in pressione) Progettazione, costruzione e prove effettuate in modo conforme alle buone pratiche d'ingegneria
-	Certificato di prova PMI ¹⁾ Corpo della valvola
-	Idrogeno per uso generale²⁾ Adatto per applicazioni generali con idrogeno alle seguenti condizioni: - Prova materiali per le parti a contatto con il fluido conforme a MR0175 - Campo di temperatura -55 ... +210 °C [-67 ... +410 °F] - Pressione operativa max. ammessa: 6.000 psi [420 bar] a 20 °C [68 °F] - Con protezione dalle fugitive emission conforme a TA-Luft (VDI 2440) e ISO 15848-1
-	Esente da oli e grassi in conformità con ASTM G93-03 livello C (< 66 mg/m²) - Set di guarnizioni e lubrificanti conformi ai requisiti dell'Istituto Federale per la Prova dei Materiali (BAM) - Adatto per esecuzioni per ossigeno alle seguenti condizioni di temperatura e pressione (BAM): Set di guarnizioni in PTFE: T ≤ 150 °C [302 °F] p ≤ 20 bar [290 psi] Set di guarnizioni in grafite: T ≤ 250 °C [482 °F] p ≤ 150 bar [2.175 psi]
-	Test di tipo per fire safe conforme a API 607, ISO 10497, BS 6755-2 ³⁾
-	Idoneità per acqua potabile conforme a NSF/ANSI 61-G e NSF/ANSI 372
-	Protezione dalle fugitive emission conforme a TA-Luft (VDI 2440) e ISO 15848-1 - Classe di tenuta: AH - Classe di resistenza: C01 - Classe di temperatura: -29 ... +180 °C [-20 ... +356 °F]

1) Positive Material Identification (PMI)

2) Rivolgersi a WIKA per applicazioni con idrogeno con specifiche tecniche diverse

3) Disponibile solo per bonnet OS&Y

Certificati (opzione)

Certificati	
Certificati	Certificato d'ispezione 3.1 conforme a EN 10204 - Prova materiali per le parti a contatto con il fluido conforme a NACE MR0175 - Conferma delle prove di pressione conforme a MSS SP-61 ¹⁾ - Conferma delle prove di pressione conforme a API 598 o API 6D

1) Le prove seguenti vengono eseguite su tutte le valvole:

- Prova del corpo della valvola: durata di 15 s a 1,5 volte la pressione operativa ammessa

- Prova della sede della valvola: durata di 15 s a 1,1 volte la pressione operativa ammessa sul bonnet di intercettazione

Dimensioni in mm [in]

Le seguenti dimensioni si riferiscono a esecuzioni in acciaio inox 316/316L (1.4401/1.4404). Con altri materiali, le dimensioni e la forma potrebbero cambiare.

Modello IV304

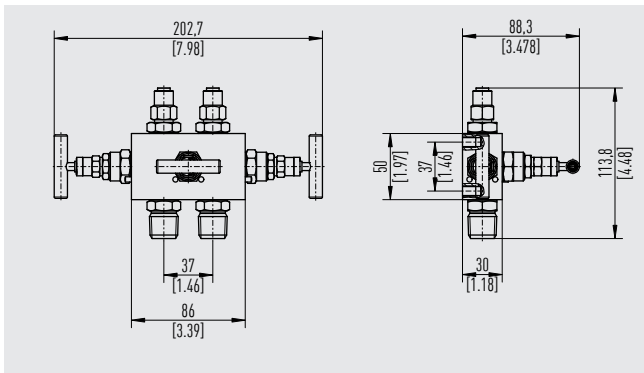

Modello IV315

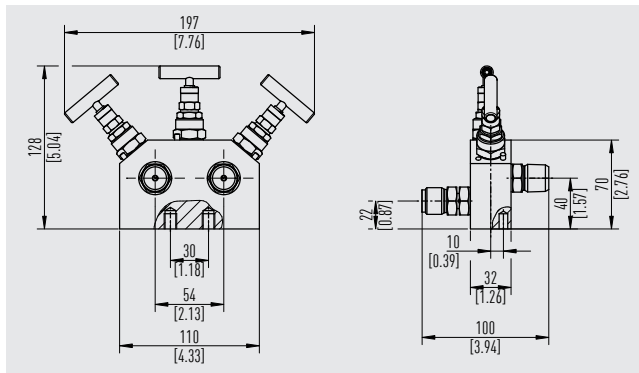

Modello IV319

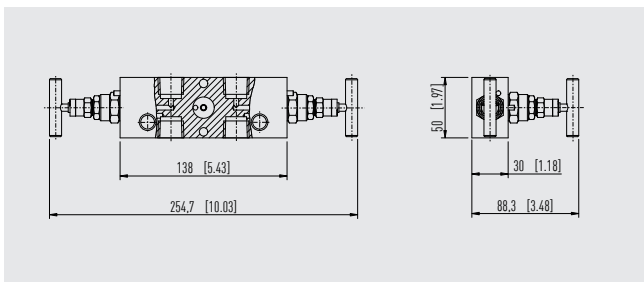

Modello IV313

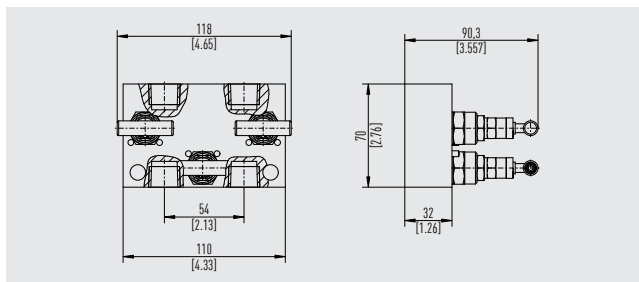

Modello IV316

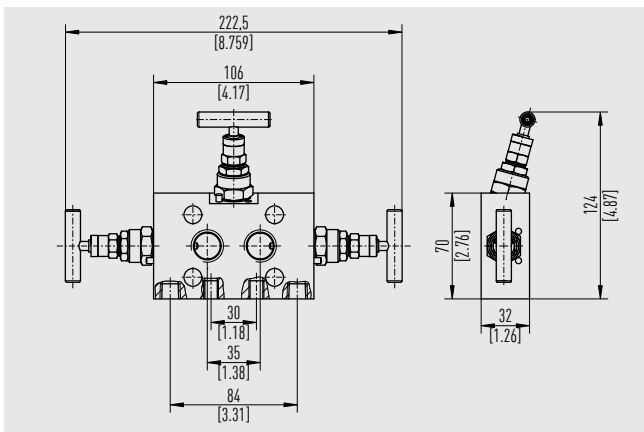

Modello IV318

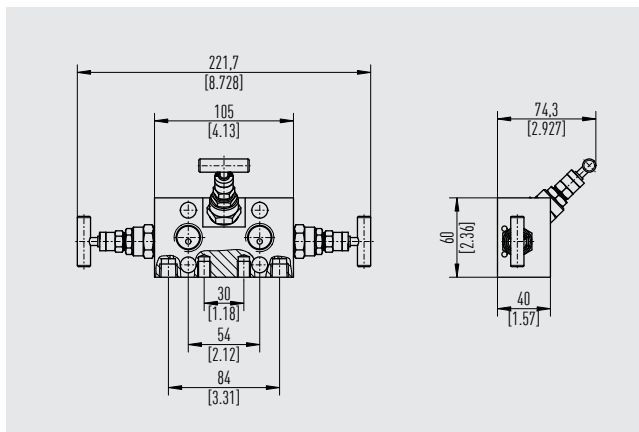

Modello IV31V

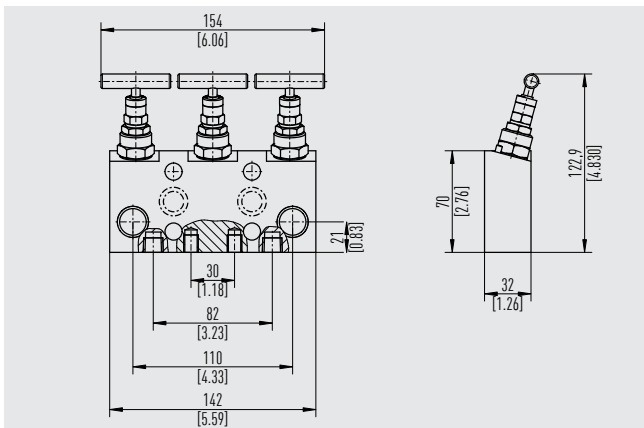

Modello IV31E

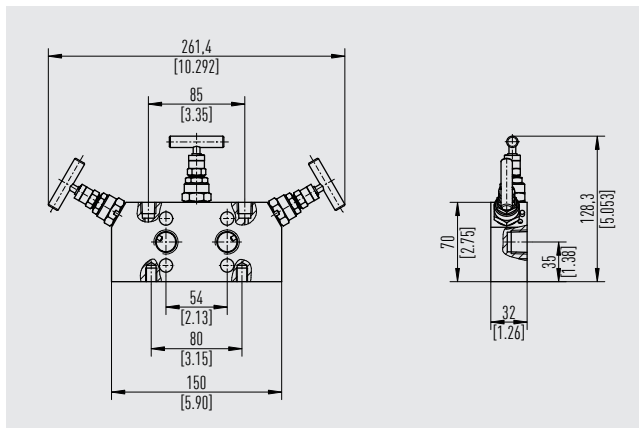

Modello IV31H

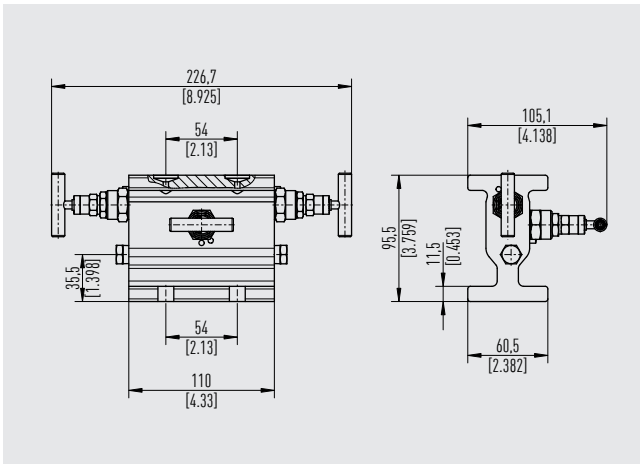

Modello IV31T

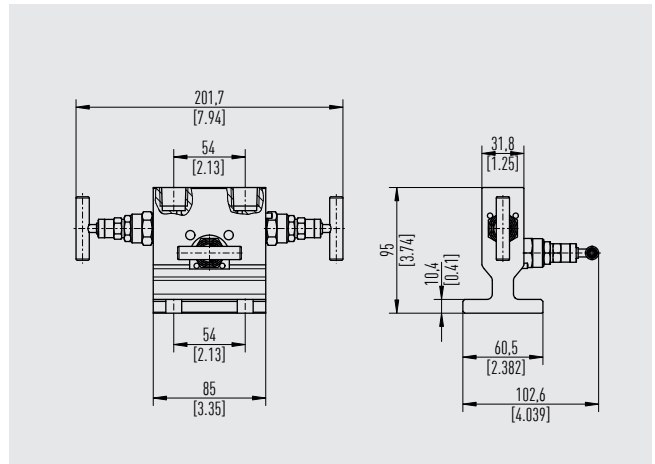

Modello IV31D

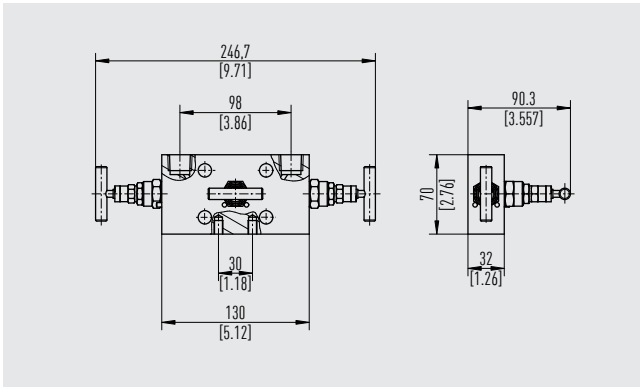

Modello IV31S

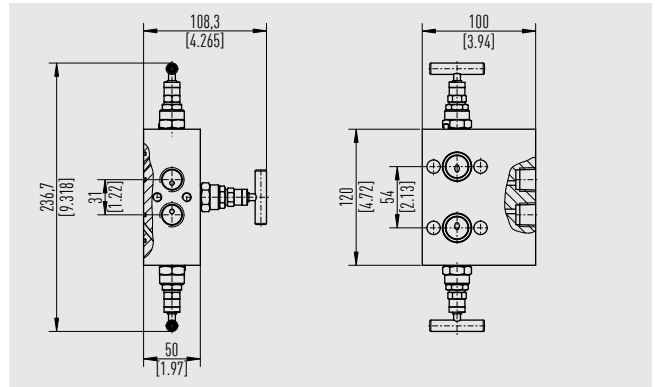

Modello IV31R

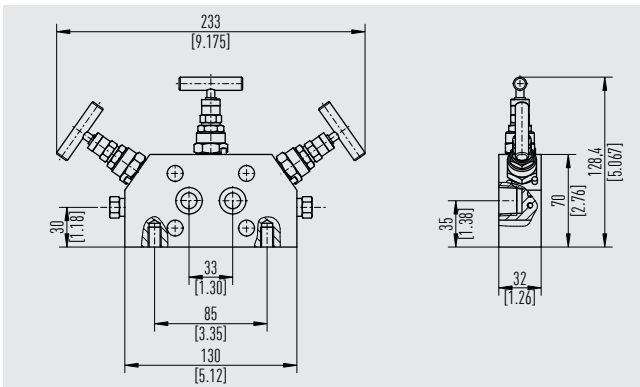

Modello IV3D9

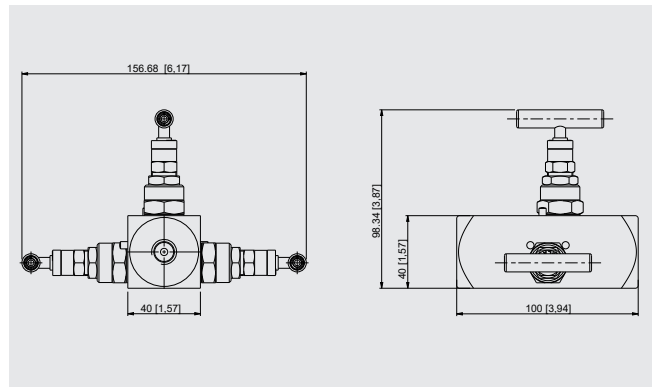

Modello IV504

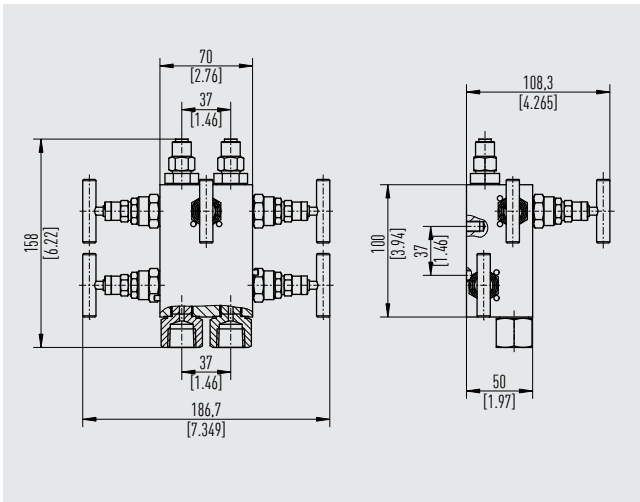

Modello IV515

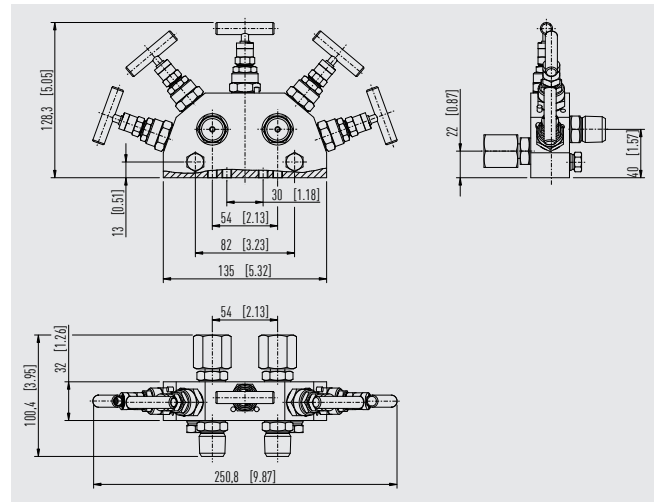

Modello IV519

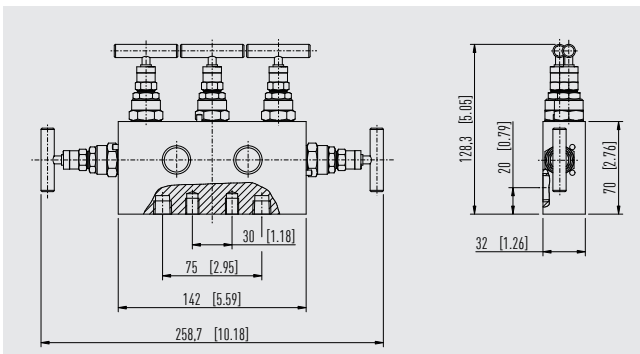

Modello IV513

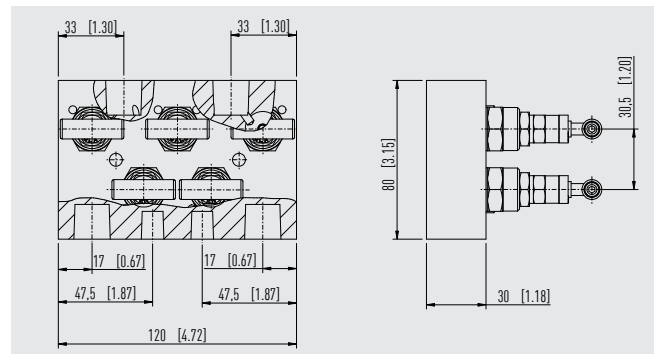

Modello IV516

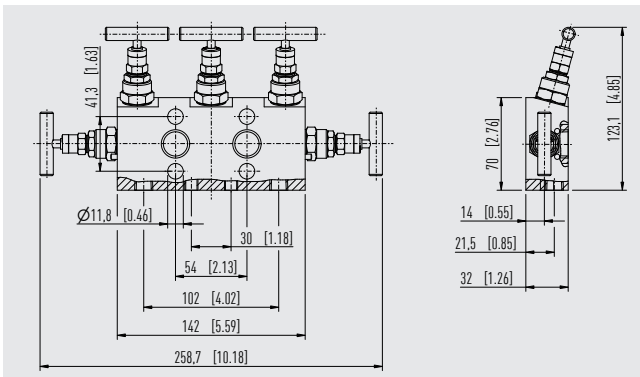

Modello IV518

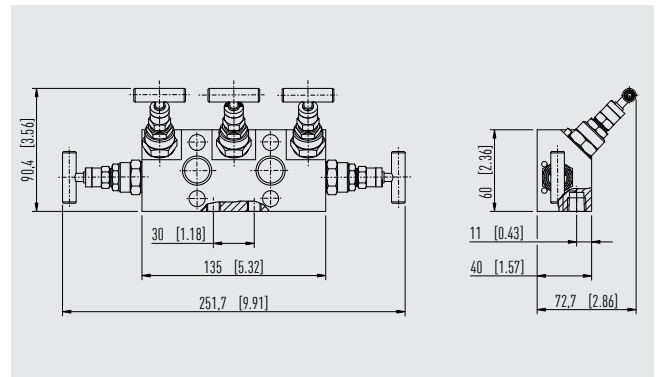

Modello IV51V

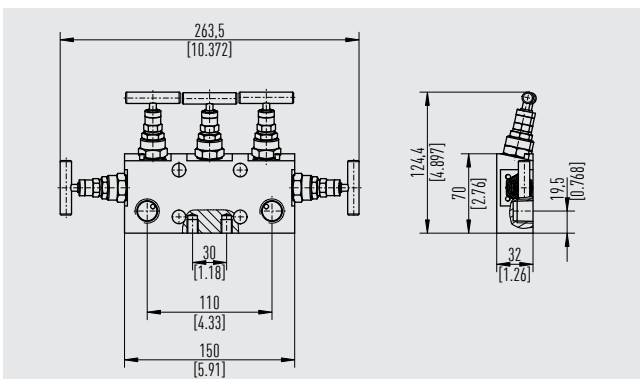

Modello IV51E

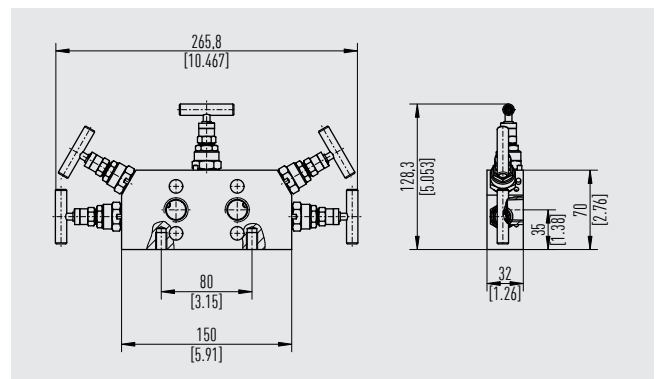

Modello IV51G

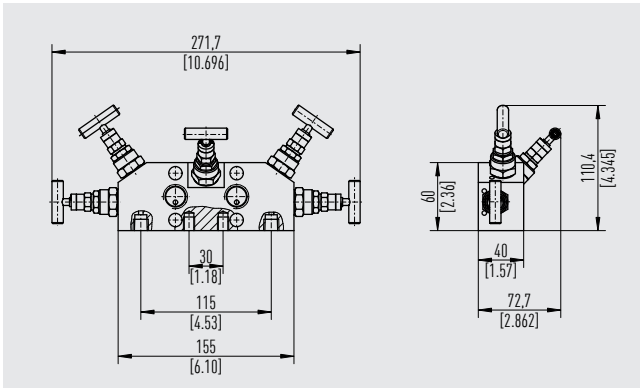

Modello IV51H

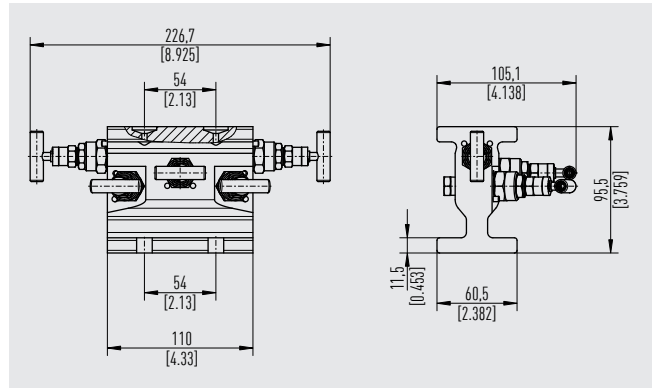

Modello IV51T

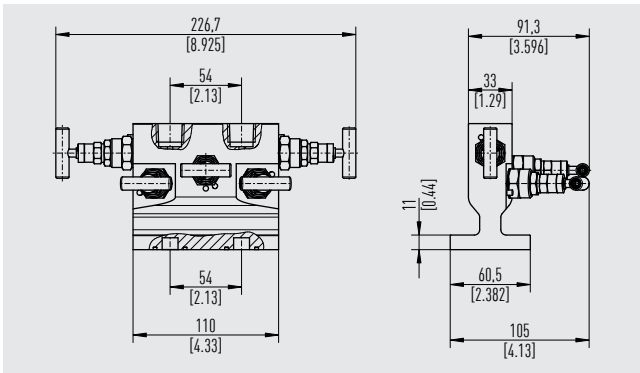

Modello IV51D

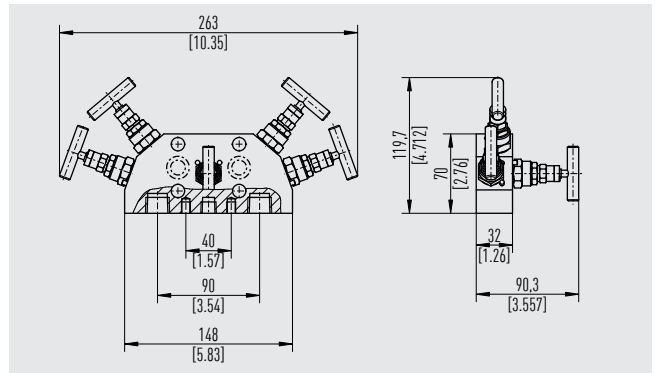

Modello IV51S

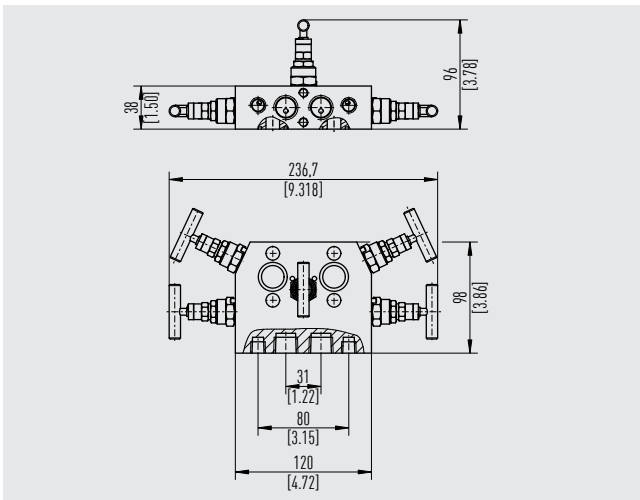

Modello IV51R

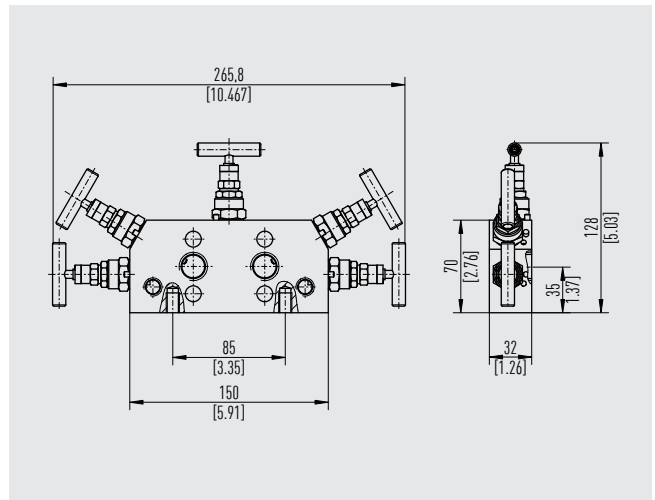

Modello IV529

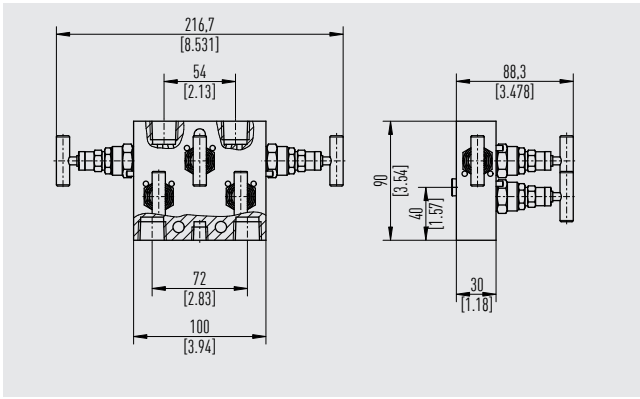

Modello IV52V

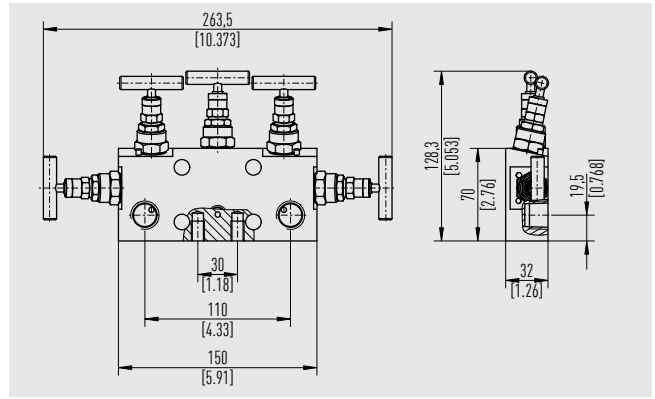

Modello IV52G

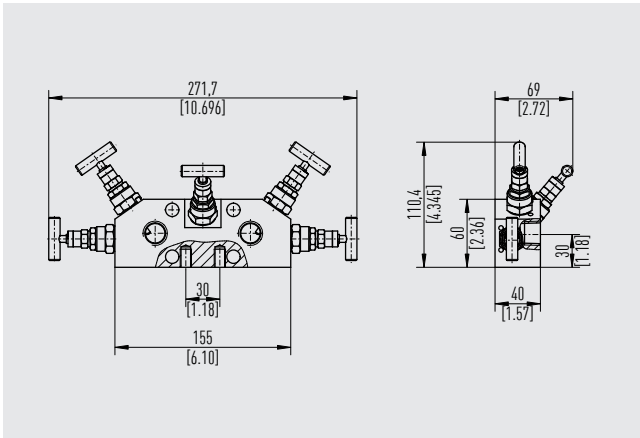

Modello IV52H

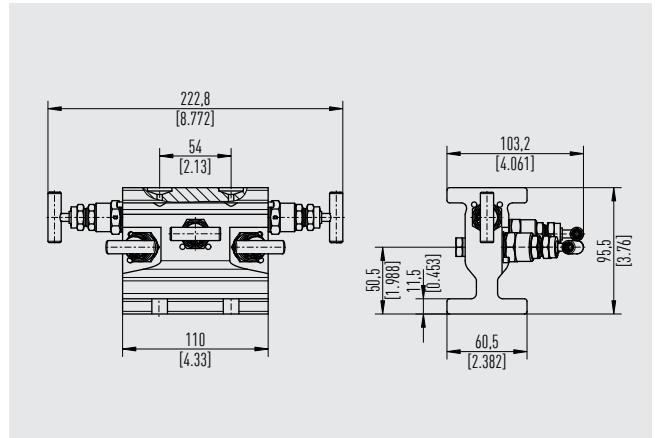

Modello IV52T

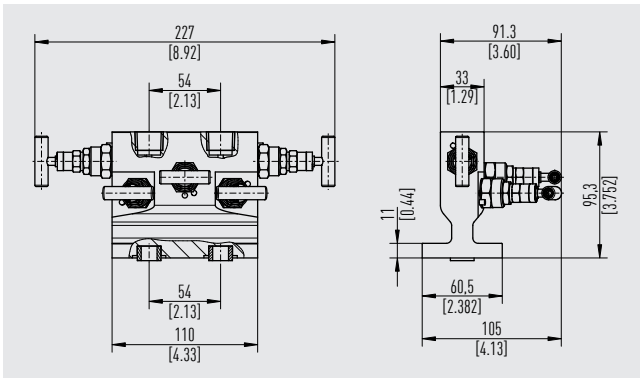

Modello IV52N, forma ad H

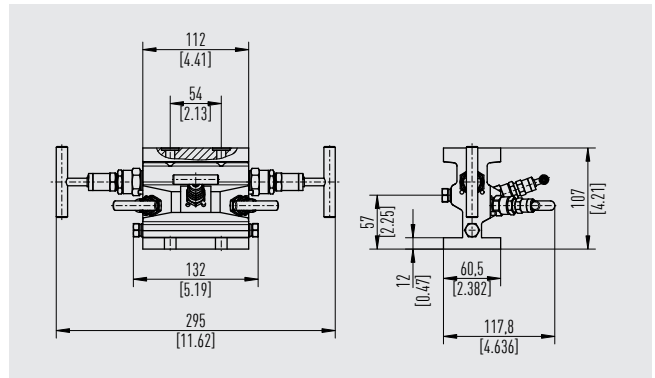

Modello IV52N, forma a T

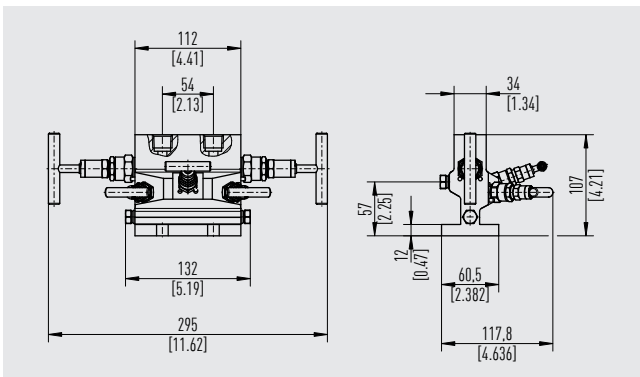

Accessori

Il kit di montaggio è adatto per versioni per staffa di montaggio, con fori di montaggio

Scopo di fornitura: staffa di montaggio, perni a U, scanalature, viti

Materiale: acciaio inox 310

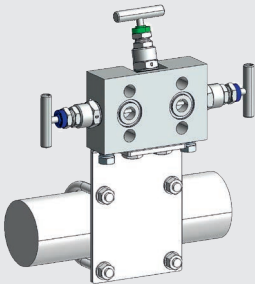
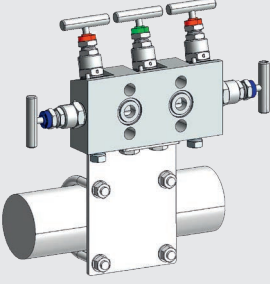
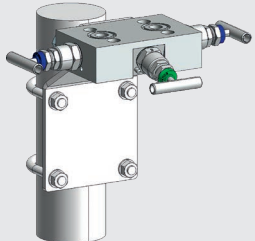
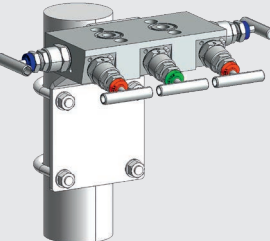
Kit di montaggio				
Per modelli	Interasse sul lato dello strumento	Allineamento del tubo (i modelli mostrati sono degli esempi)		Numero d'ordine
IV316, IV318, IV31V, IV516, IV518, IV519, IV51G, IV51V	54 mm [2,12 in]	 Orizzontale	 Orizzontale	14267553
IV315, IV316, IV318, IV31V, IV516, IV518, IV519, IV51G, IV51V	54 mm [2,12 in]	 Verticale	 Verticale	14289800
IV304, IV504	37 mm [1,46 in]	Orizzontale o verticale		81509393
IV504	37 mm [1,46 in]	Verticale		14474946
IV31H, IV31T, IV52H, IV52T	54 mm [2,12 in]	Orizzontale o verticale		81509385
IV51H, IV51T	54 mm [2,12 in]	Orizzontale o verticale		81509391
IV31R, IV51R	54 mm [2,12 in]	Orizzontale		81509395
IV319	54 mm [2,12 in]	Verticale		81653990
IV313	54 mm [2,12 in]	Verticale		81509384
IV31E, IV51E	54 mm [2,12 in]	Verticale		81647826
IV31R, IV51R	54 mm [2,12 in]	Verticale		81509387
IV515	54 mm [2,12 in]	Verticale		81509389
IV529	54 mm [2,12 in]	Verticale		81509396

Descrizione	Numero d'ordine
Chiave anti-manomissione, acciaio inox 303 (1.4305)	81640006
Adattatore ½ NPT, femmina - ¾ NPT, maschio, acciaio inox 316/316L (1.4401/1.4404)	81655622
Adattatore ½ NPT, maschio - ¼ NPT, femmina, acciaio inox 316/316L (1.4401/1.4404)	81655620
Bleeder ¼ NPT, acciaio inox 316/316L (1.4401/1.4404)	81652317
Tappo ½ NPT, acciaio inox 316/316L (1.4401/1.4404)	81652353
Tappo ¼ NPT, acciaio inox 316/316L (1.4401/1.4404)	81652350
Tappo G ¼, maschio, acciaio inox 316/316L (1.4401/1.4404)	81652351
2 x guarnizioni in PTFE per G ½	81657706
2 x guarnizione in PTFE per attacco flangiato a norma IEC 61518, forma A	81657688
2 x guarnizione in PTFE per attacco flangiato a norma IEC 61518, forma B	81657693
2 x guarnizione in grafite per G ½	81657707
2 x guarnizione in grafite per attacco flangiato a norma IEC 61518, forma A	81657692
2 x guarnizione in grafite per attacco flangiato a norma IEC 61518, forma B	81657696
4 bulloni filettati 7/16" UNF - 1", acciaio inox 316/316L (1.4401/1.4404)	81655985
4 bulloni filettati 7/16" UNF - 1 ¼", acciaio inox 316/316L (1.4401/1.4404)	81655988
4 bulloni filettati 7/16" UNF - 2", acciaio inox 316/316L (1.4401/1.4404)	81655982
4 bulloni filettati 7/16" UNF - 2 ¾", acciaio inox 316/316L (1.4401/1.4404)	81655984
Adattatore Minimes 1215 - ¼ NPT, maschio, acciaio al carbonio	81655625
Adattatore Minimes 1620 - G ¼, maschio, acciaio inox 316Ti (1.4571)	14503075
Adattatore girevole ½ NPT, maschio - ½ NPT, femmina, pressione max. 10.000 psi [690 bar], acciaio inox 316/316L (1.4401/1.4404)	81655619
Adattatore girevole ½ NPT, maschio - G ½, femmina, con anello di serraggio, pressione max. 6.000 psi [420 bar], acciaio inox 316/316L (1.4401/1.4404)	81655624
Adattatore girevole G ¾ A, maschio - G ½ A, maschio, pressione max. 6.000 psi [420 bar], acciaio inox 316/316L (1.4401/1.4404)	81655618
Adattatore girevole G ¾ A, maschio - G ¼ A, maschio, pressione max. 6.000 psi [420 bar], acciaio inox 316/316L (1.4401/1.4404)	81655617
Adattatore girevole G ¾ A, maschio - G ½, femmina, con anello di serraggio, pressione max. 6.000 psi [420 bar], acciaio inox 316/316L (1.4401/1.4404)	81655621
Adattatore girevole G ½, maschio - G ½, femmina, con anello di serraggio, pressione max. 6.000 psi [420 bar], acciaio inox 316/316L (1.4401/1.4404)	81655623
Adattatore raccordo tubo diametro esterno 6 mm - ¼ NPT, maschio, acciaio inox 316/316L (1.4401/1.4404)	81643499
Adattatore raccordo tubo diametro esterno 10 mm - ¾ NPT, femmina, acciaio inox 316/316L (1.4401/1.4404)	81643536
Adattatore raccordo tubo diametro esterno 6 mm - ½ NPT, femmina, acciaio inox 316/316L (1.4401/1.4404)	81643562
Adattatore raccordo tubo diametro esterno 12 mm - ¾ NPT, maschio, acciaio inox 316/316L (1.4401/1.4404)	81643526

→ Altri accessori a richiesta

Informazioni per l'ordine

Modello / Esecuzione bonnet / Variante bonnet / Tenuta /
Caratteristiche esecuzione speciale / Opzioni



Articoli
standard



Configuratore

© 02/2018 WIKA Alexander Wiegand SE & Co. KG, tutti i diritti riservati.
Le specifiche tecniche riportate in questo documento rappresentano lo stato dell'arte al momento della pubblicazione.
Ci riserviamo il diritto di apportare modifiche alle specifiche tecniche ed ai materiali.
In caso di una diversa interpretazione tra la scheda tecnica tradotta e quella in inglese, prevale quest'ultima.

