

Equipement de service SF₆ Pour le remplissage, le nettoyage et la récupération de gaz SF₆

WEgrid
Products

Fiche technique WIKA SP 63.18

Applications

Remplissage, nettoyage, récupération, évacuation et mise à l'atmosphère de disjoncteurs, d'accélérateurs linéaires et d'autres équipements remplis de gaz SF₆

Particularités

- Compresseur sans huile et compresseur de vide
- Option pour la filtration sur site de gaz pour atteindre le degré désiré d'humidité
- Peu d'entretien
- Contrôle de sécurité SIL2 pour réduire l'émission de gaz SF₆ au minimum absolu.
- Récupération rapide de gaz SF₆ pour de grands compartiments de gaz grâce aux composants haute performance

Description

L'instrument qui convient pour chaque application : la plateforme GPU

Les équipements de manipulation de gaz de la plate-forme GPU permettent d'effectuer de manière sûre et intuitive le processus complet depuis le remplissage initial jusqu'au traitement.

La plateforme est disponible en 4 versions.

- Type GPU-B-2000
Equipement de service SF₆ en version de base entièrement automatisée
- Type GPU-S-2000
Equipement de service SF₆ avec contrôle de sécurité supplémentaire SIL2
- Type GPU-B-3000
Equipement de service SF₆ au plus haut niveau de performance



Equipement de service SF₆ avec cuve de 300 litres

- Type GPU-S-3000
Equipement de service SF₆ avec contrôle de sécurité supplémentaire SIL2 et le plus haut niveau de performance

Sécurité maximale - type série S

Les types GPU-S-2000 et GPU-S-3000 sont équipés d'un contrôle de sécurité supplémentaire SIL2 unique sur le marché. En conséquence, les erreurs de manipulation et l'émission de gaz SF₆ sont techniquement impossibles.

Tous les types de la plate-forme GPU sont disponibles en option avec un processus de filtrage qui permet au gaz SF₆ d'être mis au degré d'humidité désiré directement sur site.

L'équipement de service SF₆ est une solution efficace et fiable qui dépasse les normes actuelles CEI concernant la manipulation du gaz SF₆. Les temps morts peu importants grâce aux longs intervalles de maintenance de plus de 2.500 heures font de cet équipement un produit extrêmement durable toujours prêt à l'emploi.

Spécifications

Tension d'alimentation

Tension d'alimentation	
Option 1	360 ... 440 VAC, triphasé, 50/60 Hz
Option 2	220 ... 265 VAC, triphasé, 50/60 Hz
Option 3	190 ... 230 VAC, triphasé, 50/60 Hz

Compresseur sans huile (gaz SF₆)

Compresseur sans huile (gaz SF ₆)	
Vitesse d'écoulement du gaz	19 m ³ /h (avec pression d'aspiration du fluide)
Pression de sortie	50 bar abs.

Compresseur de vide sans huile (gaz SF₆)

Compresseur de vide sans huile (gaz SF ₆)		
	Vitesse d'écoulement du gaz	Vide final
Option 1	15 m ³ /h	< 1 mbar abs.
Option 2	35 m ³ /h	< 1 mbar abs.

Pompe à vide (air)

Pompe à vide (air)		
	Vitesse d'écoulement du gaz	Vide final
Option 1	25 m ³ /h	< 1 mbar abs.
Option 2	40 m ³ /h	< 1 mbar abs.
Option 3	63 m ³ /h	< 1 mbar abs.
Option 4	100 m ³ /h	< 1 mbar abs.

Réservoir intégré, capacité de stockage

Réservoir intégré, capacité de stockage	
Option 1	sans réservoir
Option 2	300 litres
Option 3	600 litres
Option 4	Rangement pour 6 bouteilles de gaz

Balances pour bouteille de gaz intégrées

Balances pour bouteille de gaz intégrées	
Option 1	sans balance
Option 2	Etendue de mesure 0 ... 136 kg Fonction tare Précision ±30 g

Raccords

Raccords	
Standard	1 soupape DN 20, plage de pression 0 ... 10 bar abs.
	2 soupapes DN 20, plage de pression 0 ... 50 bar abs.
Option (couplage supplémentaire)	1 soupape DN 20, plage de pression 0 ... 1,2 bar abs. Evacuation, récupération ou remplissage simultanés

Systèmes de sécurité

Contrôle de sécurité : basé sur des composants SIL 2, équipement d'alerte de gaz SF₆ : 0 ... 2.000 ppm_v, basé sur la technologie infrarouge

Elément filtrant

Tamis moléculaire, oxyde d'aluminium, filtre à particules 1 µm
Absorption d'eau maximale : 75 g

Elément de contrôle

Ecran tactile 10"

Température ambiante admissible

Fonctionnement : -10 ... 40 °C
Stockage : -20 ... 60 °C

Humidité de l'air admissible

< 95 % h. r. (sans condensation)

Indice de protection

IP42

Poids

environ 665 kg sans la cuve
environ 1.000 kg avec une cuve vide de 300 litres
environ 1.300 kg avec une cuve vide de 600 litres
environ 1.050 kg avec rangement vide de bouteilles de gaz

Pneus

Caoutchouc solide, Ø 200 mm, avec protection contre le renversement

Agréments

Logo	Description	Pays
CE	Déclaration de conformité CE ■ Directive CEM, EN 61326 émission (groupe 1, classe B) et immunité (application industrielle) ■ Directive RoHS ■ Directive machines	Union européenne

Agréments et certificats, voir site web

Dimensions en mm

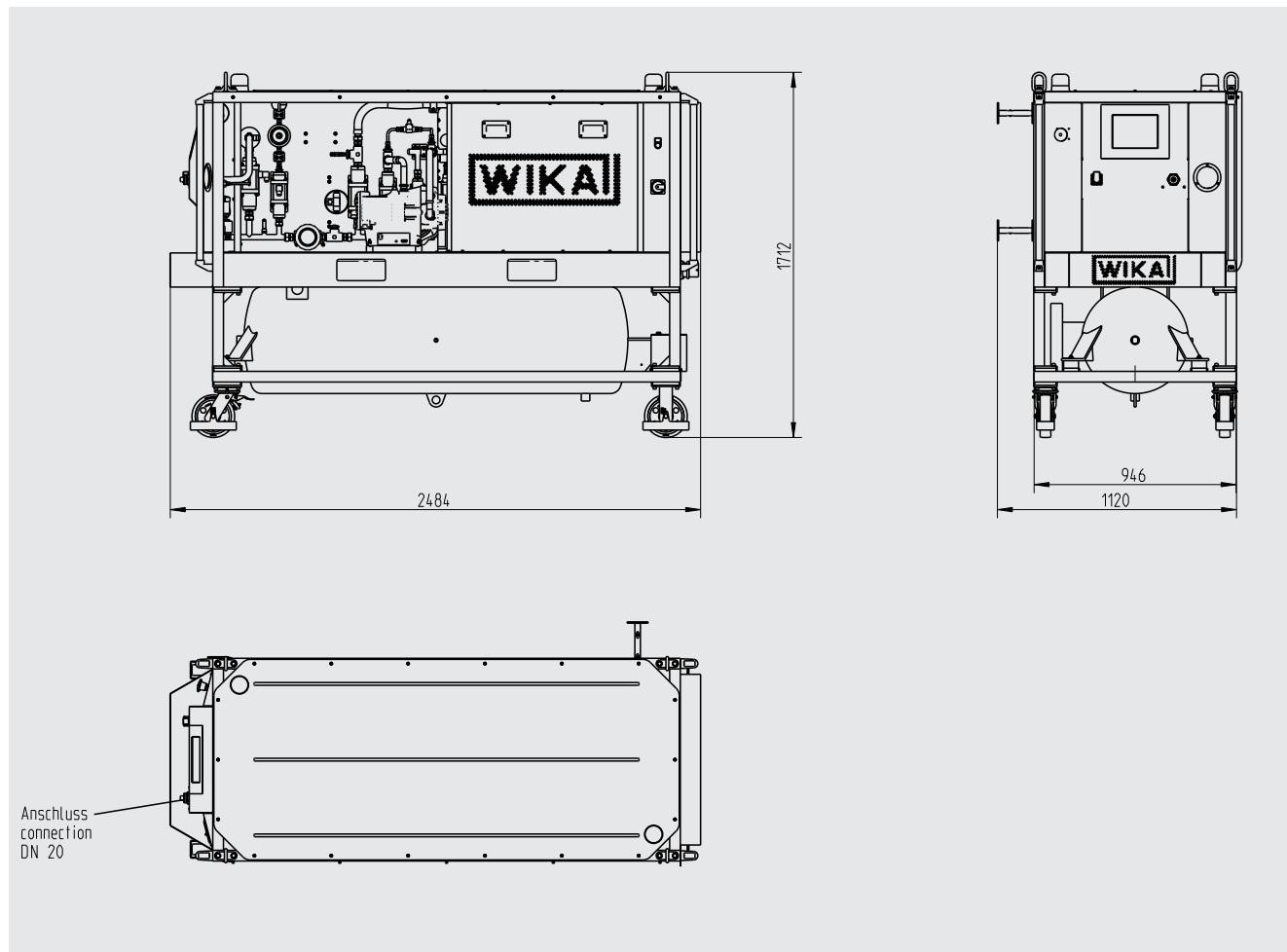

Accessoires

Flexibles		Code article	
Diamètre nominal	Longueur	Acier inox	Caoutchouc
DN 8	3 m	14294449	sur demande
	5 m	14330878	sur demande
	10 m	14335098	sur demande
	15 m	14307929	sur demande
DN 20	3 m	14290070	sur demande
	5 m	14307900	sur demande
	10 m	14327574	sur demande
	15 m	14307926	sur demande

Adaptateur	Code article
DN 8 (mâle) à DN 20 (femelle), laiton	14096583
DN 8 (femelle) à DN 20 (mâle), laiton	14284870

Pièces de rechange et kits de service	Code article
Huile pour la pompe à vide, 1 litre	14199926
Cartouche de filtre pour GPF-10	14118800
Cartouche de filtre pour filtre à particules	14140385
Kit de service pour le compresseur (gaz SF ₆)	sur demande (numéro de série du système requis)
Kit de service pour le compresseur à vide (gaz SF ₆)	sur demande (numéro de série du système requis)
Kit de service pour la pompe à vide (air)	sur demande (numéro de série du système requis)
Couvercle de protection contre la pluie GPU-x-x000	14182499
Pavillon avec pièces latérales pour les applications à l'extérieur	14182512
Remorque	sur demande

Informations de commande

Type / Compresseur de vide sans huile (gaz SF₆) / Pompe à vide (air) / Réservoir intégré, capacité de stockage / Accessoires

© 05/2018 WIKA Alexander Wiegand SE & Co. KG, tous droits réservés.
 Les spécifications mentionnées ci-dessus correspondent à l'état actuel de la technologie au moment de l'édition du document.
 Nous nous réservons le droit de modifier les spécifications et matériaux.

